

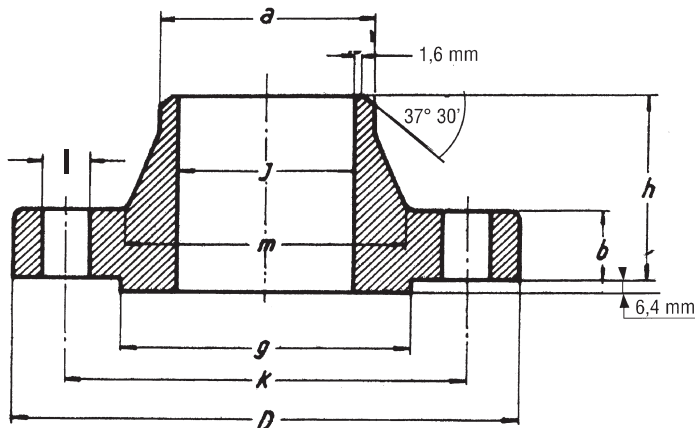

**FLANGE DA SALDARE DI TESTA**  
**WELDING NECK FLANGES**

**CLASSE/CLASS**  
**900**  
**ANSI B 16.5**



DIMENSIONS IN MM.

DN	D	b	g	m	a	J	h	k	N. FORI HOLES	I	Kg.
1/2"	120,6	22,2	34,9	38,1	21,3	Deve essere precisato dal cliente To be specified by the purchaser	60,3	82,5	4	22,2	1,9
3/4"	130,2	25,4	42,9	44,4	26,7		69,8	88,9	4	22,2	2,7
1"	149,2	28,6	50,8	52,4	33,5		73,0	101,6	4	25,4	3,9
1 1/4"	158,7	28,6	63,5	63,5	42,2		73,0	111,1	4	25,4	4,5
1 1/2"	177,8	31,7	73,0	69,8	48,3		82,5	123,8	4	28,6	6,4
2"	215,9	38,1	92,1	104,8	60,4		101,6	165,1	8	25,4	11,3
2 1/2"	244,5	41,3	104,8	123,8	73,1		104,8	190,5	8	28,6	16,3
3"	241,3	38,1	127,0	127,0	88,9		101,6	190,5	8	25,4	15
4"	292,1	44,4	157,2	158,7	114,3		114,3	234,9	8	31,7	23,2
5"	349,2	50,8	185,7	190,5	141,2		127,0	279,4	8	34,9	39
6"	381,0	55,6	215,9	234,9	168,4		139,7	317,5	12	31,7	50
8"	469,9	63,5	269,9	298,4	219,2		161,9	393,7	12	38,1	85
10"	546,1	69,8	323,8	368,3	273,0		184,1	469,9	16	38,1	122
12"	609,6	79,4	381,0	419,1	323,8		200,0	533,4	20	38,1	169
14"	641,2	85,7	412,7	450,8	355,6		212,7	558,8	20	41,3	198
16"	704,8	88,9	469,9	508,0	406,4		215,9	615,9	20	44,4	224
18"	787,4	101,6	533,4	565,1	457,2		228,6	685,8	20	50,8	318
20"	857,2	107,9	584,2	622,3	508,0		247,6	749,3	20	54,0	374
24"	1041,4	139,7	692,1	749,3	609,6		292,1	901,7	20	66,7	750